

# MANISCOPIC

## MHT 1076 L Turbo Evolution



- Capacità di sollevamento: 7600 kg
- Altezza massima di sollevamento: 9,60 m
- Sbraccio massimo: 5,70 m
- Motore: 144 cv - 106 Kw
- Trasmissione idrostatica
- 4 ruote motrici e direttrici
- Correttore di livello idraulico  $\pm 8^\circ$
- JSM: un sistema multifunzione «tutto in uno»

### 1) Comandi idraulici

### 2) Selezione direzione avanti/indietro





# MANITOU

## MHT 1076 L TURBO *Evolution*

 Portata massima ..... 7600 kg  
(a 600 mm dal tallone delle forche)

 Altezza massima di sollevamento ..... 9,60 m

 Pneumatici ..... 18-22,5 16PR

 Forche (mm)  
Lunghezza ..... 1200  
Larghezza per spessore ..... 200 x 60  
Distanza massima esterno forche ..... 1750  
Rotazione del portaforche ..... 136°

 Freni multidisco a bagno d'olio sugli assali anteriore e posteriore.

 Correttore di livello  
Sull'assale anteriore per correggere di  $\pm 8^\circ$  il telaio

 Motore Perkins Euro 3  
Tipo ..... 1104 D - E 44 TA (Euro3)  
Potenza (ISO/TR 14396) ..... 144 cv-106kw  
Coppia massima  
(ISO/TR 14396) ..... 556 Nm a 1400 giri/min  
Iniezione ..... elettronica-diretta  
Raffreddamento ..... ad acqua

 Trasmissione idrostatica  
Con regolazione continua delle velocità  
Pompa e motore a cilindrata variabile con comando inching  
Inversore di marcia ..... Elettro-idraulico  
Marcia avanti e indietro ..... 2/2  
Velocità massima ..... 35 km/h

 Trazione  
4 ruote motrici e diretrici  
con 3 tipi di sterzata.



 Impianto idraulico  
Movimenti :  
Pompa a pistoni (Load Sensing) ..... 275 bar/140 l/min  
Sterzo :  
Load Sensing ..... 170 bars  
Joystick monoleva J.S.M. (Joystick Switch and Move)

 Capacità Serbatoi  
Radiatore ..... 15 l  
Olio motore ..... 8,1 l  
Olio idraulico ..... 140 l  
Carburante ..... 120 l

 Peso a vuoto (senza accessorio) ..... 10990 kg  
Altezza ..... 2,52 m  
Larghezza ..... 2,44 m  
Lunghezza (al portaforche) ..... 5,87 m  
Luce libera da terra ..... 0,38 m  
Raggio di sterzata (esterno ruote) ..... 3,99 m  
Forza di trazione ..... 10500 daN

 Sicurezza  
Dispositivo di sicurezza luminoso ed acustico per segnalare l'eventuale sovraccarico e blocco idraulico automatico dei movimenti aggravanti.

 Accessori ed attrezzature  
Per i sollevatori MANITOU è disponibile inoltre una vasta gamma di accessori ed attrezzature per l'edilizia, l'industria e l'agricoltura.

Ai sensi Normativa EN 1459 - allegato B

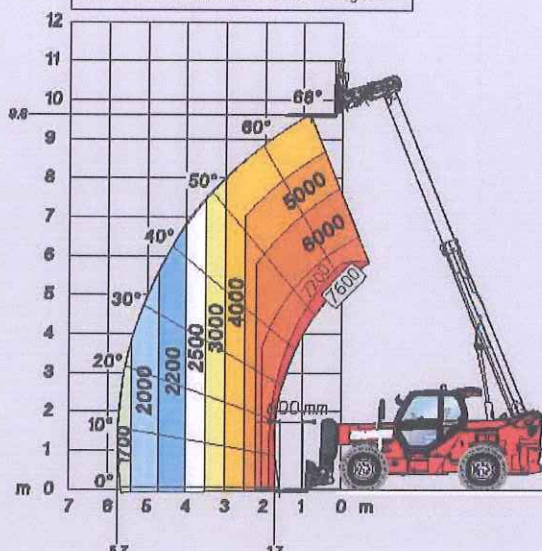

MHT 1076 L

A	1200
B	2950
C	1480
D	5870
D1	5790
E	7075
F	1970
G	380
G1	400
G2	425
I	1445
J	865
K	1750
L	60
M	1990
N	1805
O	200
R	3280
S	8050
T	4445
U	2520
U1	2570
V	4985
V1	770
V2	3555
V3	3990
W	2435
W1	2435
Y	12°
Z	124°

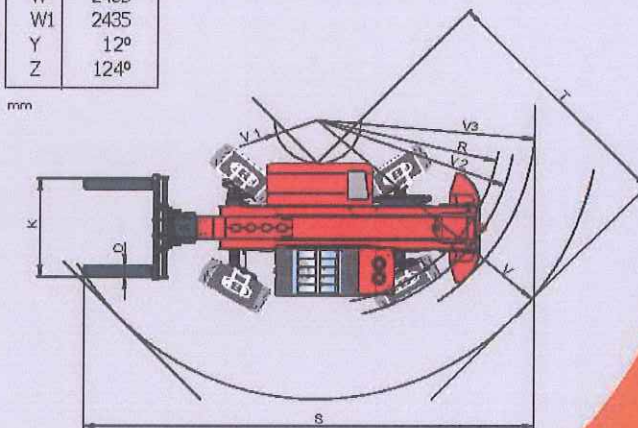
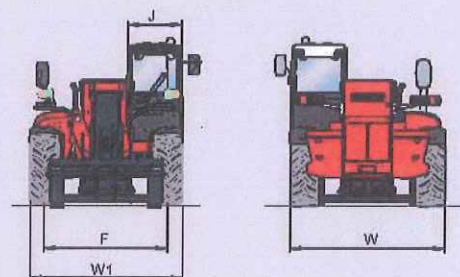
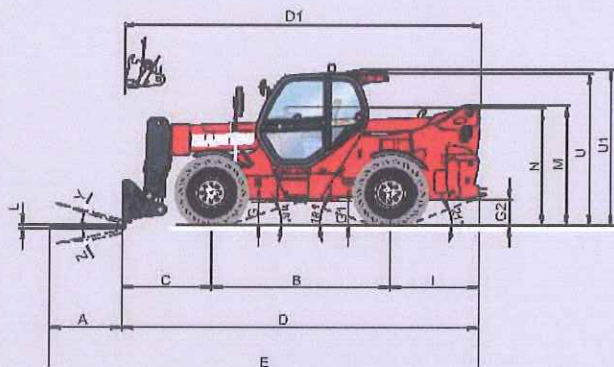

AZIENDA CON SISTEMA DI GESTIONE  
PER LA QUALITÀ CERTIFICATO DA DNV  
= UNI EN ISO 9001:2000 =



Le specifiche riportate non impegnano il costruttore e possono essere modificate senza preavviso.  
Gli allestimenti presentati possono essere di serie, in opzione o non disponibili secondo le versioni.

MANITOU Costruzioni Industriali srl  
Via C. Colombo, 2 - Cavazzona  
41013 CASTELFRANCO EMILIA (MO)  
Tel. 059 / 959811 - Fax 059 / 959865  
www.it.manitou.com

 **MANITOU**